

RAIL C40

SOLUTIONS POUR PORTES
DE GARAGE SECTIONNELLES JUSQU'À 18m²



RAIL C40



La série Mox Motion Gates représente la ligne de la société Roger Technology consacrée aux moteurs pour l'automatisation des portes de garage sectionnelles dont la superficie maximale atteint 18 m². Le nouveau moteur pour portes de garage sectionnelles RAIL C40 représente une solution sim-

ple et facile à installer, grâce à son moteur 24V DC, sa puissance moteur pure de 1000N et les différents guides renforcés par courroie qui permettent de gérer des portes de 2200 mm à 4000 mm de haut.

1

ÉCLAIRAGE À LED DE COURTOISIE LATÉRAL

La nouvelle série Rail C40 utilise un éclairage très esthétique et lumineux grâce à deux carters couvre-led qui sont positionnés dans les deux flancs latéraux du boîtier de l'électronique. Position idéale pour signaler l'état de mouvement de l'automatisation ou en tant qu'éclairage de courtoisie pour accéder au garage.

2

ÉCRAN AVEC BOUTONS-POUSOIRS DE COMMANDE EXTERNES

La gestion de toute opération, comme l'auto-apprentissage initial de la course, des accélérations en ouverture et fermeture, la force et la détection de l'obstacle, n'a jamais été aussi simple et immédiate grâce à l'utilisation du panneau de commandes à 4 boutons avec éclairage à led bleu pouvant être totalement utilisé de l'extérieur.

3

BORNE EXTÉRIEURE POUR BRANCHEMENTS DES SÉCURITÉS

La nouvelle série Rail C40 permet de connecter et de gérer différentes sécurités et entrées de l'automatisation grâce à un terminal à borne positionné à l'extérieur du boîtier d'automatisation, côté droit. Cette borne permet de travailler et de connecter les entrées simplement et rapidement sans ouvrir le moindre élément de l'électronique.

4

GUIDE EN ACIER

La nouvelle série Rail C40 permet de pouvoir automatiser des portes de garage sectionnelles tant résidentielles que d'immeubles, de différentes hauteurs grâce à la gamme de guides disponibles de 3 à 4 mètres, totalement en acier renforcé plié avec courroie.

5

TRANSMISSION A COURROIE

Tous les guides de la nouvelle série Rail C40, sont dotés à l'intérieur d'une courroie de transmission qui remplace les systèmes à chaîne traditionnels. La courroie est développée avec un polymère et un caoutchouc spécifiquement renforcé qui permet de déplacer des portes de garage sectionnelles jusqu'à 100 kg de force de manière extrêmement silencieuse.

6

LEVIER DE DÉVERROUILLAGE

Excellente fonctionnalité du levier de déverrouillage qui permet de débloquer manuellement la porte de garage sectionnelle de l'intérieur. Le levier permet une ouverture manuelle simple et rapide de la porte sectionnelle avec un réarmement automatique grâce au mouvement fonctionnel de la navette de déverrouillage.



CARACTÉRISTIQUES TECHNIQUES

C40/1000

DESCRIPTION

Pour les portes basculantes sectionnelles avec poussée maximale de 1000 N

SURFACE	max 18 m ²
ALIMENTATION	220V AC ±10% 50~60 Hz
PUISSANCE NOMINALE	200W
FRÉQUENCE D'UTILISATION	70%
ENCODEUR	Encodeur analogique avec effet hall
TEMPÉRATURE D'UTILISATION	-20°C / +50°C
DEGRÉ DE PROTECTION	IP40
POUSSÉE	1000N
VITESSE DE MANOEUVRE EN OUVERTURE ET FERMETURE	20 cm/sec
POIDS PRODUIT EMBALLÉ	6,65 kg
NOMBRE DE COLIS PAR PALETTE	36

PACKAGING



L.: 25 cm
B.: 45 cm
H.: 18 cm

NOMBRE DE COLIS PAR PALETTE: 36

GUIDES DISPONIBLES

CODE	DESCRIPTION
C40/G3300M	Guide en acier au carbone pressoplié avec accroche moteur embarquée, longueur 3300 mm avec courroie renforcée à 6 fils déjà installée à bord
C40/G3300M/HR	Guide en acier au carbone pressoplié avec accroche moteur embarquée, longueur 3300 mm avec courroie renforcée à 6 fils (2 pièces)
C40/G4000M	Guide en acier au carbone pressoplié avec accroche moteur embarquée, longueur 4000 mm avec courroie renforcée à 6 fils déjà installée à bord
C40/G5000M	Guide en acier au carbone pressoplié avec accroche moteur embarquée, longueur 5000 mm avec courroie renforcée à 6 fils déjà installée à bord

CODES SET PRODUIT

CODE	DESCRIPTION
SET C40/3301	Set moteur 24V DC de 1000N pour portes de garage sectionnelles complet de guide avec transmission à courroie, 3300 mm de longueur avec récepteur radio 433.92 Mhz à code fixe 433,92 Mhz intégré et 2 télécommandes à 2 canaux E80/ TX52R/2
SET C40/3301/HR	Set moteur 24V DC de 1000N pour portes de garage sectionnelles complet avec deux guides avec transmission à courroie séparée, 1650 mm de longueur chaq'une avec récepteur radio 433.92 Mhz à code fixe intégré et 2 télécommandes à 2 canaux E80/ TX52R/2
SET C40/4001	Set moteur 24V DC de 1000N pour portes de garage sectionnelles complet de guide avec transmission à courroie, 4000 mm de longueur avec récepteur radio 433.92 Mhz à code fixe 433,92 Mhz intégré et 2 télécommandes à 2 canaux E80/ TX52R/2
SET C40/5001	Set moteur 24V DC de 1000N pour portes de garage sectionnelles complet de guide avec transmission à courroie, 5000 mm de longueur avec récepteur radio 433.92 Mhz à code fixe 433,92 Mhz intégré et 2 télécommandes à 2 canaux E80/ TX52R/2

ACCESSOIRES **OPTIONNELS**



RL654

Kit de déverrouillage de l'extérieur sans poignée.



RL655

Kit de déverrouillage de l'extérieur avec poignée.

INSTALLATION

DIMENSIONS

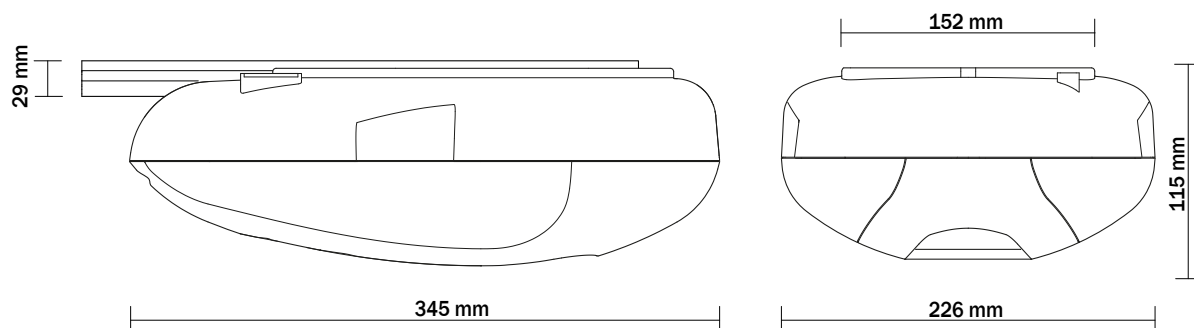

PRÉPARATIONS POUR L'INSTALLATION STANDARD SUR LES PORTES SECTIONNELLES

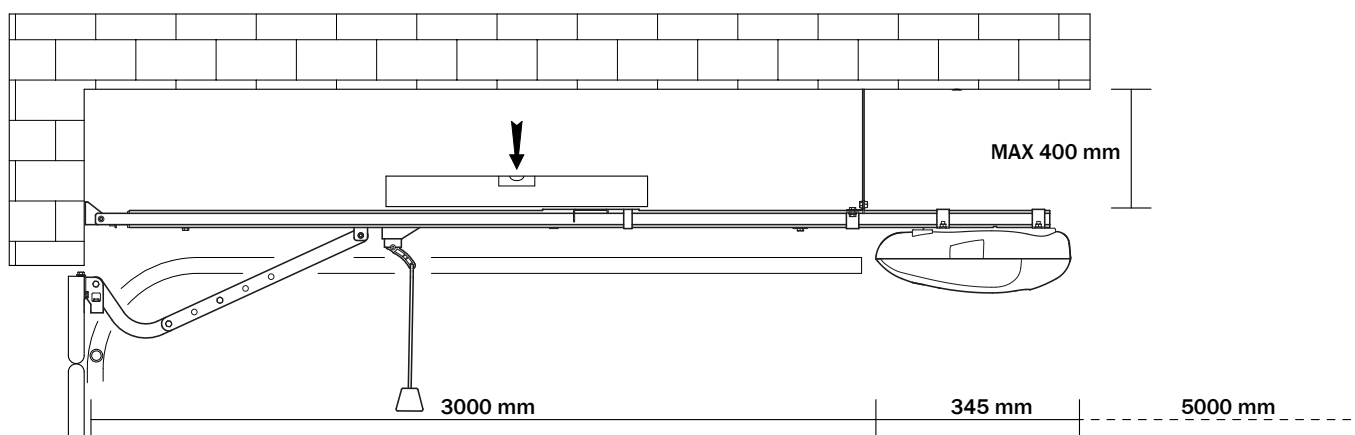

PRÉPARATIONS POUR L'INSTALLATION SUR LES PORTES BASCULANTES

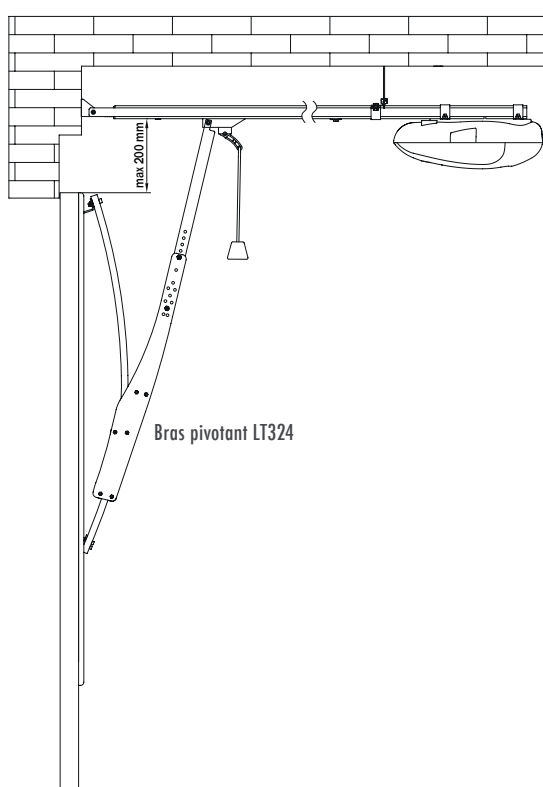



SECTIONAL DOOR





PREMIUM DEALER / PROFESSIONAL DEALER



a products brand of ROGER TECHNOLOGY S.R.L.

Via S. Botticelli, 8 - 31021, Bonisiolo di Mogliano Veneto (TV) - ITALY

T. +39 041 5937023 - F. +39 041 5937024